



# Filtros Slim Flo

## Filtros de cascada Ultra delgados y eficientes

Los Filtros de Cascada DYMAX de la serie Slim-Flo elevan a los tradicionales filtros tipo mochila al siguiente nivel. Esta línea de filtros delgados y ultra compactos está diseñada para obtener una gran calidad de agua tanto en acuarios de agua dulce como salada, abarcando con sus tres modelos desde los acuarios más pequeños hasta los que superan los 200 litros de capacidad. Su diseño compacto y simple facilita un purgado rápido de la bomba con solo llenar de agua su compartimento. Una vez dentro, el agua es forzada a atravesar su cartucho filtrante de fácil extracción con capacidad mecánica, biológica y química. Puede instalar el filtro en menos de un minuto y realizar un mantenimiento periódico fácilmente casi sin mojarse las manos.

Cuenta con una coladera adicional de esponja para ser colocada al inicio del tubo de aspiración regulable. Este complemento es muy útil para evitar que puedan ser aspirados cuerpos demasiado grandes o succionar accidentalmente ciertos organismos sensibles a las corrientes, como las gambitas de agua dulce o los alevines de peces. Al tratarse de un sistema de filtración externo aporta muchas ventajas como la facilidad de uso y mantenimiento, así como el hecho de casi no ocupar espacio dentro del hábitat de nuestros peces.

La extrema sencillez de uso de Filtros de Cascada DYMAX Slim-Flo permite poder instalarlos en muy poco tiempo, además de realizar su mantenimiento periódico fácilmente y casi sin mojarse las manos. Además, las bombas que equipan estos filtros son altamente eficientes, ya que obtienen un flujo regulable de hasta 480 litros por hora con un consumo de 4.5w en el modelo más potente.



Ultra delgado



Cartuchos extraíbles



Adaptable



Fácil mantenimiento



SF-120



Embalaje



SF-240



SF-500

Modelo SF-500

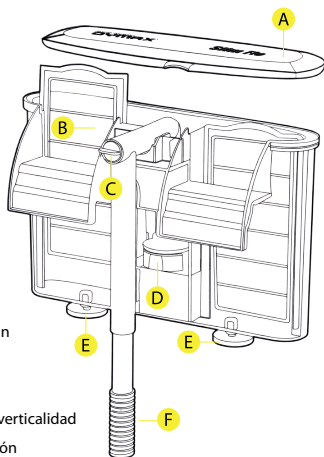

- A Tapa del filtro
- B Cartucho de filtración
- C Válvula de flujo
- D Propela
- E Tuerca de ajuste de verticalidad
- F Coladera de aspiración

### Cartuchos de recambio



DYREPSF120



DYREPSF240-500

Modelo:	Medidas: (l x a x h)	Acuarios hasta: (Litros)	Voltage/Frecuencia: (Voltios/Hercios)	Consumo bomba: (Wats)	Caudal bomba: (Litros/hora)	Cascadas (Número)
SF-120	101 x 75 x 150	50 - 100	127V / 60Hz	4.5	120	1
SF-240	130 x 115 x 210	100 - 150	127V / 60Hz	4.5	240	1
SF-500	242 x 110 x 210	150 - 200	127V / 60Hz	4.5	480	2
DYREPSF120	100 x 45 x 10 (x2)	50 - 100	N/A	N/A	N/A	N/A
DYREPSF240-500	150 x 75 x 10 (x2)	100 - 200	N/A	N/A	N/A	N/A