

BOYU®

Por favor lea el manual de instrucciones cuidadosamente antes de comenzar a usar su acuario y guárdelo para futuras consultas



Manual de Instrucciones

Acuarios Serie EAF / EHM



Gracias por comprar acuarios BOYU. Para garantizar que se puede utilizar este producto de forma segura y correcta, por favor lea atentamente este manual de instrucciones antes de usar el equipo y guárdelo correctamente para futuras consultas.

Advertencias:

1. El tanque del acuario y el tanque del sistema de filtración (sump) están fabricados en vidrio. Manipule este producto con cuidado cuando lo transporte o lo instale. No golpee el vidrio. Mantenga en posición horizontal ambos tanques durante su transporte o resguardo. No los ponga sobre un costado, ni coloque boca abajo.

2. La superficie para instalar el acuario debe ser totalmente plana, sólida y confiable, para evitar que el acuario sufra una caída, algún daño o roturas, no instale el acuario en pisos con pendiente o poco confiables. Por cuestiones de garantía Boyu solo podrá aplicar la misma si el acuario es instalado en el gabinete diseñado específicamente para estos modelos, evite instalar el acuario sobre pisos de madera, laminados, duela, alfombras o de superficies frágiles que pudieran comprometer la estabilidad del acuario lleno de agua, sírvase leer la póliza de garantía anexa al presente manual.

3. Haga uso de ventosas para vidrio para mover el acuario. No intente levantarlo o mueva el acuario agarrando la cubierta o el marco superior.

4. Al instalar o mover el acuario, el proceso adecuado es hacerlo sin agua, si es un acuario ya en funcionamiento y solo va a cambiarlo de ubicación, saque completamente el agua del tanque, retire cualquier objeto pesado de su interior como gravas, rocas o decoraciones. Levante y mueva desde su parte inferior. Por favor, cuando realice esta operación no lo tome de la cubierta ni del marco superior.

5. Asegúrese de que el voltaje y la frecuencia de la fuente de alimentación cumplen con las especificaciones marcadas en la etiqueta del producto. Se recomienda instalar un interruptor de protección en la fuente de alimentación, cuando el equipo esté en uso la corriente residual no debe exceder los 30Ma. Procure que la toma de corriente esté más alta que el acuario y fuera del alcance de niños, con esto evitará que el agua condensada fluya hacia la toma de corriente a través de los cables. Todos los cables del acuario y de su cubierta con lámparas deben enviarse hacia el gabinete por el conducto pre diseñado antes de conectarse al controlador principal (tablero con enchufes). Preste especial atención y cuidado con esta maniobra para evitar romper o machucar los cables con el acuario.

6. Al agregar el agua al tanque del sistema de filtración, el nivel máximo debe ser por debajo al borde inferior del marco superior del tanque, y el nivel mínimo debe alcanzar al menos 1/3 parte de la altura donde se ubica la bomba de agua. Asegúrese de que la temperatura del agua esté en un rango entre 5° ~ 35° C.

7. La bomba de agua debe funcionar siempre bajo el agua. No puede ser operada durante mucho tiempo sin agua. La bomba debe estar sumergida totalmente.

8. Desconecte siempre el acuario y todos sus accesorios del suministro eléctrico antes de su instalación, limpieza o cualquier labor de mantenimiento. La especificación correcta para reponer el fusible del control principal (tablero de enchufes) debe no exceder los 10A.

9. La potencia máxima de salida del controlador principal es de 1000W. No conecte ningún dispositivo de mayor potencia.

10 . No desconecte ningún enchufe del control principal ni el enchufe de alimentación general con las manos mojadas. No intente desconectar o mover ningún accesorio del acuario tirando del cable de alimentación.

11 . Para la primera operación del equipo, después de cualquier limpieza, instalación de algún nuevo accesorio, labores de mantenimiento o el haber cambiado de ubicación el acuario. Inspeccione por al menos 30 minutos toda la instalación para asegurarse de que todo en el acuario se encuentra en buen estado y sin ningún tipo a fuga.

12 . El acuario es sólo para uso en interiores. Por favor no lo exponga a la luz del sol directamente.

13 . Por favor, desconecte inmediatamente el enchufe del control principal del suministro eléctrico y detenga el uso del equipo si hay alguna falla, problema anormal o posibilidad de descarga eléctrica. Puede volver a conectar una vez que haya solucionado el problema.

14 . El aparato no está diseñado para que lo utilicen personas con discapacidad física, sensorial o capacidades mentales reducidas (incluidos los niños), con falta de experiencia o conocimientos del equipo, a menos que sean supervisados o instruidos sobre el uso del aparato por parte de una persona responsable de su seguridad.

Características:

- Gran apariencia gracias a su vidrio de alta calidad.
- Acuario, gabinete y un novedoso sistema de filtración con gran capacidad de agua para un correcto mantenimiento de peces.
- Con sistema de filtración inferior (sump o sumidero), muy fácil de usar y de muy buena capacidad de filtrado.
- Con control remoto incluido, de fácil y sencilla operación.
- Con dispositivo de iluminación LED, de alta eficiencia, gran ahorro de energía y larga vida útil.
- Diseño innovador, aspecto elegante y práctico.

Indicaciones de uso:

Ideal para la decoración del hogar y la oficina, perfecto para mantener todo tipo de peces, plantas acuáticas y desarrollar paisajismo artificial logrando una atractiva decoración del hogar o la oficina.

Modelos y especificaciones

Por favor consulte la etiqueta de identificación de su equipo

Avisos:

1. Preste atención a las “Advertencias” que aparecen mencionadas anteriormente. Asegúrese especialmente de que el voltaje y la frecuencia del suministro eléctrico coincidan con las marcadas en la etiqueta de identificación de este producto.

2. Los equipos suministrados para este acuario son: el acuario, gabinete con tanque de vidrio para el sistema de filtración (sump o sumidero) un controlador principal (tablero con enchufes), cable de alimentación para el controlador principal, control remoto, cable de alimentación USB para cargar el control remoto, bomba de agua de recirculación, cubierta del acuario con sistema de iluminación con dos tubos LED, lámpara LED para iluminar el gabinete, sonda para monitorear temperatura, torre del filtro, mangueras, tubos y conectores.

Los siguientes productos y accesorios no se proporcionan con el equipo:

- El cargador DC5V/1A para recargar el control remoto debe ser adquirido por el.
- Usuario, verifique compatibilidad con los requerimientos.
- Quedan excluidos otros dispositivos o accesorios como calentador, bomba de aire, generador de olas, lámpara de luz UV, etc. El usuario deberá comprar por separado.
- No se incluyen materiales filtrantes.

3. Para el primer uso, limpie toda la superficie del tanque del acuario, el tanque de filtración y todos los accesorios para eliminar cualquier suciedad, puede utilizar un paño húmedo o una esponja con superficie suave. No se puede utilizar ningún tipo de producto para la limpieza del hogar o ningún agente químico para esos fines. No lave con agua ni sumerja el controlador principal, tampoco los interruptores de encendido del sistema de iluminación de luz LED.

4. Instalación de gabinete y el tanque del acuario:

1. La superficie para instalar el acuario debe ser totalmente plana, sólida y confiable, para ello Boyu ha diseñado específicamente un gabinete para este modelo de acuario, le pedimos leer la póliza de garantía anexa al presente manual para revisar los alcances y exclusiones sobre el uso de este accesorio. Se sugiere utilizar un instrumento de nivelación para comprobar que los cuatro bordes del gabinete se coloquen de manera totalmente plana. Evite colocar el gabinete sobre superficies suaves como alfombras, pisos de duela, laminados, o losetas frágiles, recuerde que el equipo al encontrarse totalmente lleno puede causar algún daño a la superficie de apoyo, lo que puede provocar daños estructurales al gabinete y al acuario. No pongas ningún objeto de valor cerca del acuario para evitar salpicaduras o contacto de humedad.
2. De ser posible utilice ventosas para sujetar vidrio para transportar o colocar el acuario, colóquelo cruzado sobre el gabinete de manera suave y uniforme, luego gire deslizando con cuidado el acuario hasta que encaje o coincida con los bordes del gabinete. Preste atención en no colocar el acuario sobre ningún cable o conector eléctrico. Después de la instalación, intente mover el acuario para comprobar si la instalación es estable.

5. Instalación del tanque de filtración de agua, bomba de recirculación, kit de drenaje, tubos conectores:

1. El kit de drenaje se empaca por separado a la caja del tanque de filtración. Para instalar el kit de drenaje (torre de plástico) en el tanque de vidrio, en primer lugar, compruebe si el empaque o junta de sellado al final con la rosca de la torre esta firme y completamente uniforme (Imagen 1), luego inserte la torre en el orificio de instalación del acuario (Imagen 2), coloque la parte roscada del kit de drenaje en el agujero del acuario. Ajuste firmemente la torre utilizando la tuerca de bloqueo del kit de drenaje por debajo del acuario, gire la tuerca de bloqueo en sentido de las agujas del reloj para fijar correctamente la torre al acuario (Imagen 3).

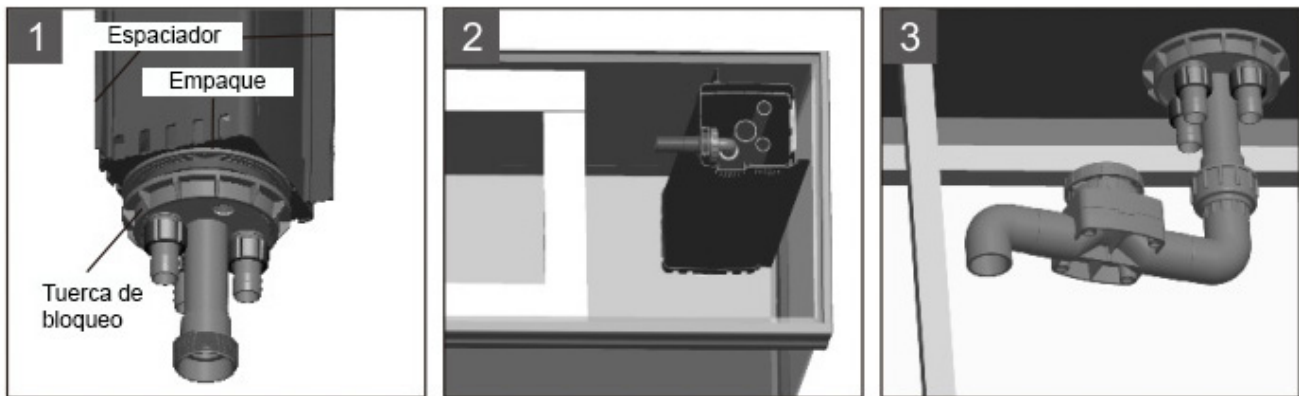

2. Hay 4 conectores y 1 canal para cables en el kit de drenaje (torre) (Imagen 4-5). El conector 1 es la tubería para la salida de agua del acuario que va conectado a la válvula de drenaje. El conector 2 debe conectarse a la bomba de agua para subir el agua desde el tanque de filtración (sump o sumidero) hasta el acuario. El conector 3 es el orificio de salida del rebosadero. El conector 4 está conectado a la válvula para ajustar el flujo de salida del agua que va hacia el tanque del filtro (sump). El conector 5 es un canal para todos los cables de la tapa (conectores para sistema de iluminación) que deben conectarse al control principal (tablero de enchufes) dentro del gabinete.

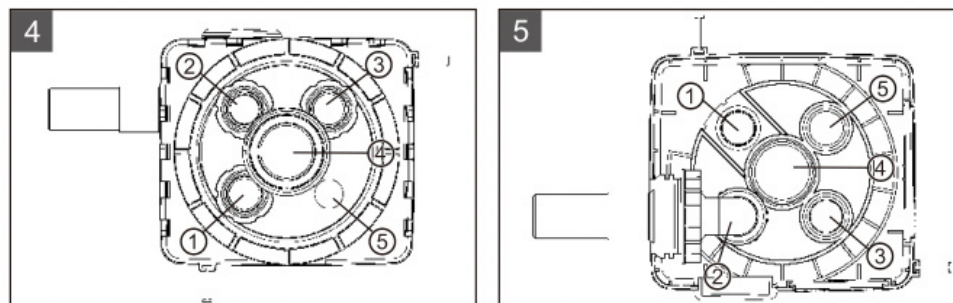

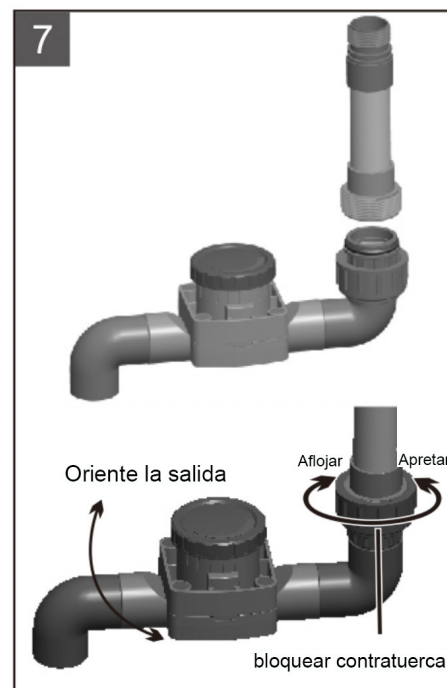
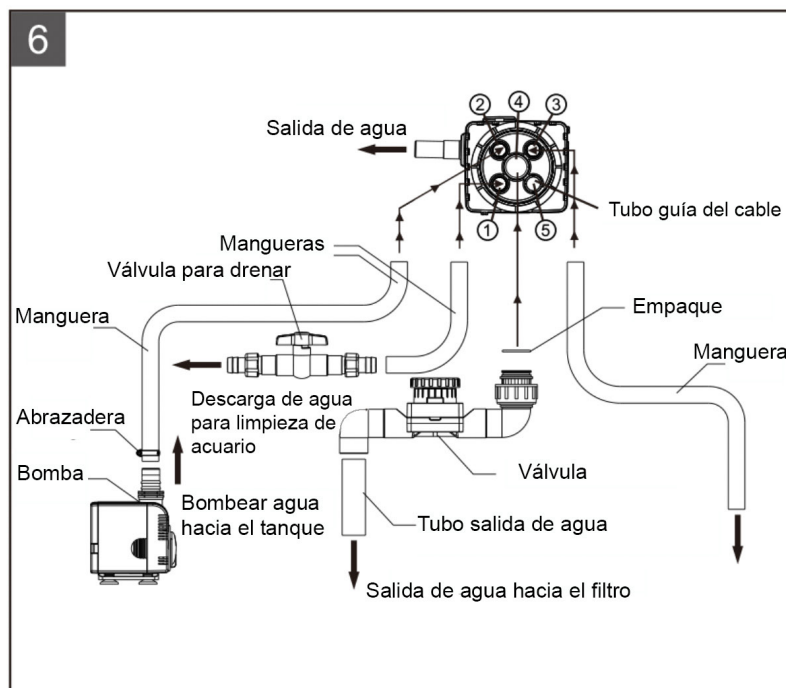

3. En referencia a la Imagen 6, se suministran 3 mangueras conectoras en la caja adicional donde van todos los conectores del sistema de filtración. Estas mangueras son para colocarse a los conectores 1, 2 y 3 de la torre, para colocarlas insértelas firmemente, ponga la tuerca y gírela en sentido antihorario, la conexión quedará bloqueada y segura. El otro extremo de la manguera del conector 1 debe conectarse a la válvula de drenaje y la manguera del conector 3 debe colocarse dentro del sumidero (Imágenes 8-10). Como se indica en las imágenes 6-7, conecte el conjunto de empaques de la salida de agua al final del tubo 4, asegúrese de que el empaque de sellado esté fijo y totalmente plano. Inserte la manguera 3 en el codo de salida de agua y deje el otro extremo de la manguera 3 en la entrada al tanque del sistema de filtración (sumidero o sump) imágenes 8-10.
4. Instalación de la bomba de agua: inserte la manguera 2 a la boquilla de la bomba de agua girando en el sentido de las agujas del reloj, ponga la abrazadera y asegure la conexión. La bomba de agua se colocará en la cámara o bandeja diseñada para la bomba en el tanque del sistema de filtración vea imágenes 8-10.
5. Asegúrese de cerrar el kit de drenaje y apagar todos los componentes eléctricos antes de agregar agua al acuario (Imágenes 11-12).

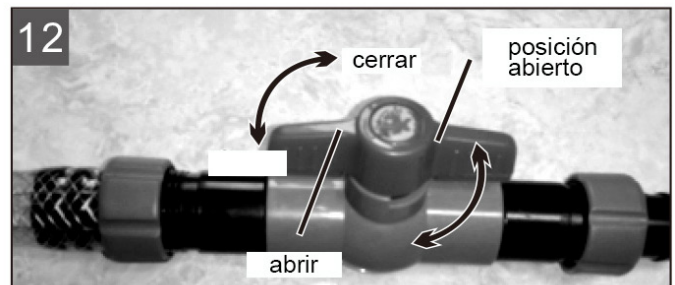
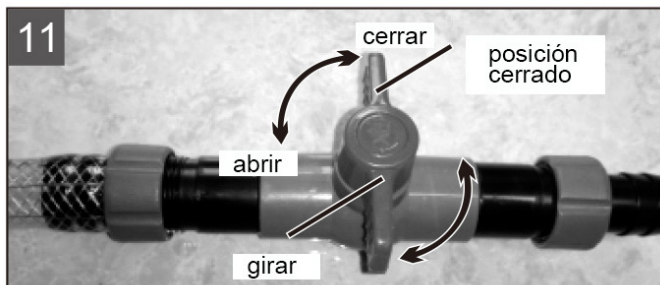
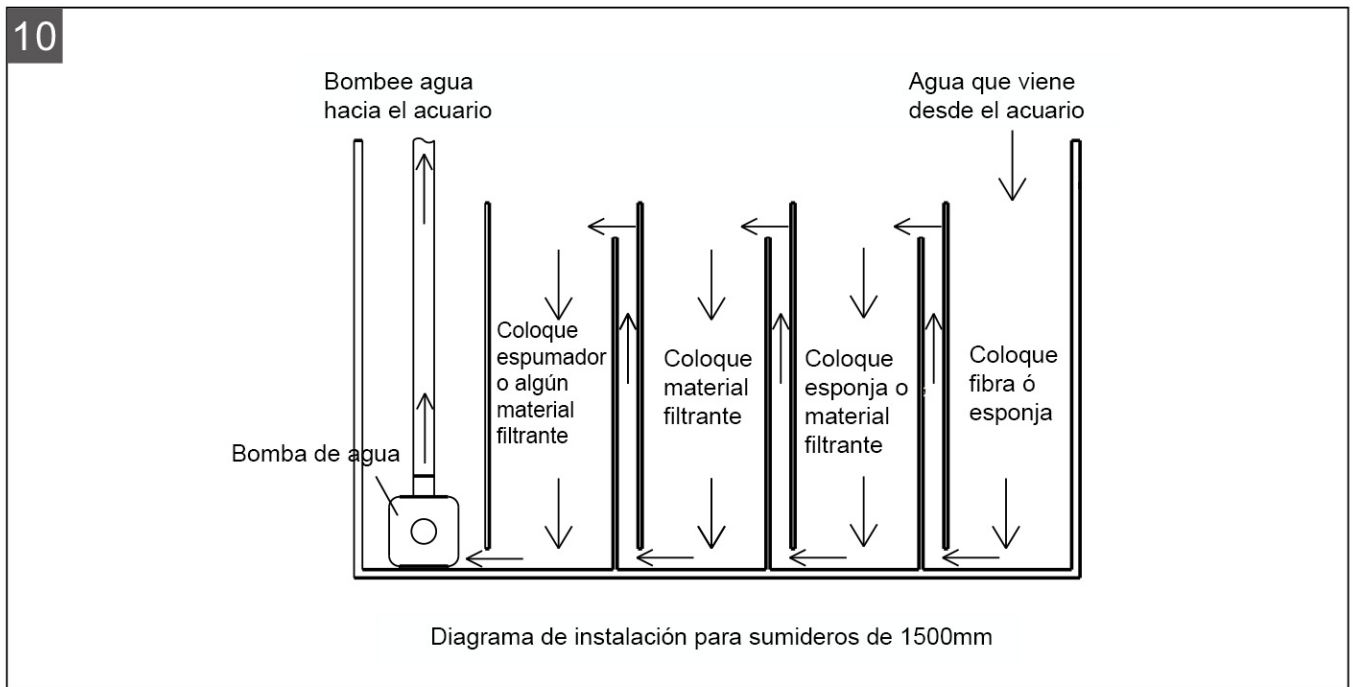
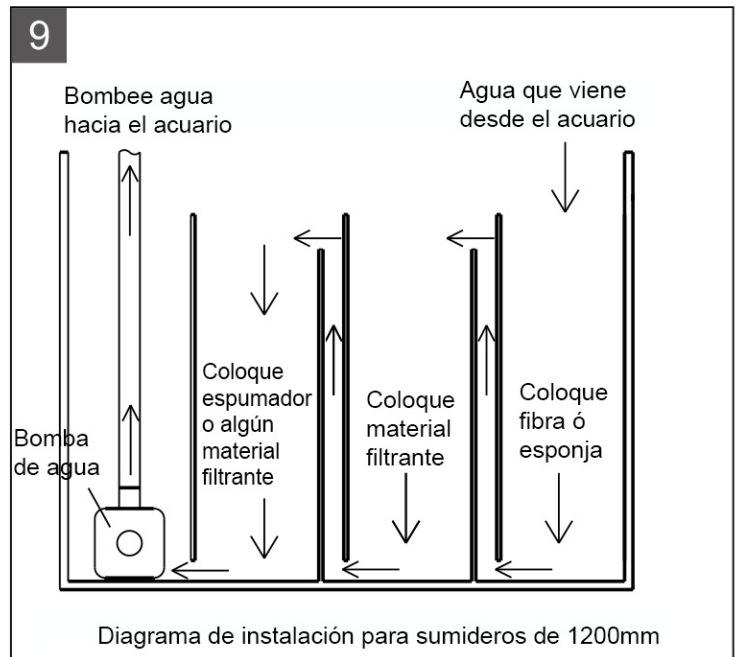
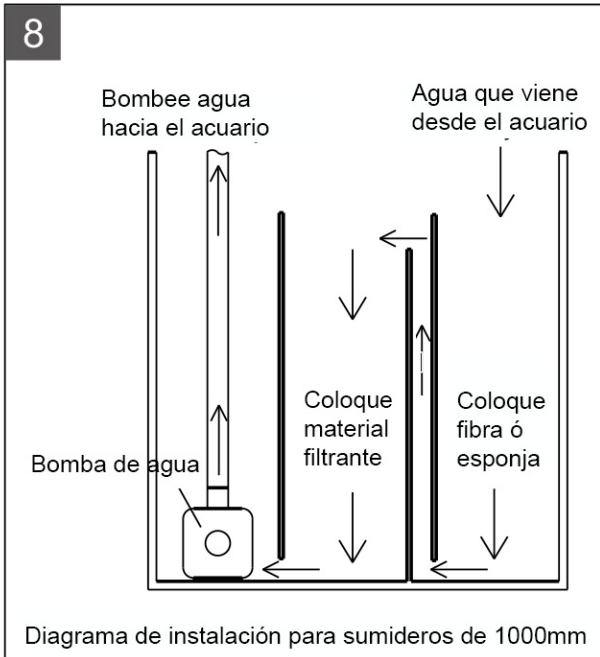

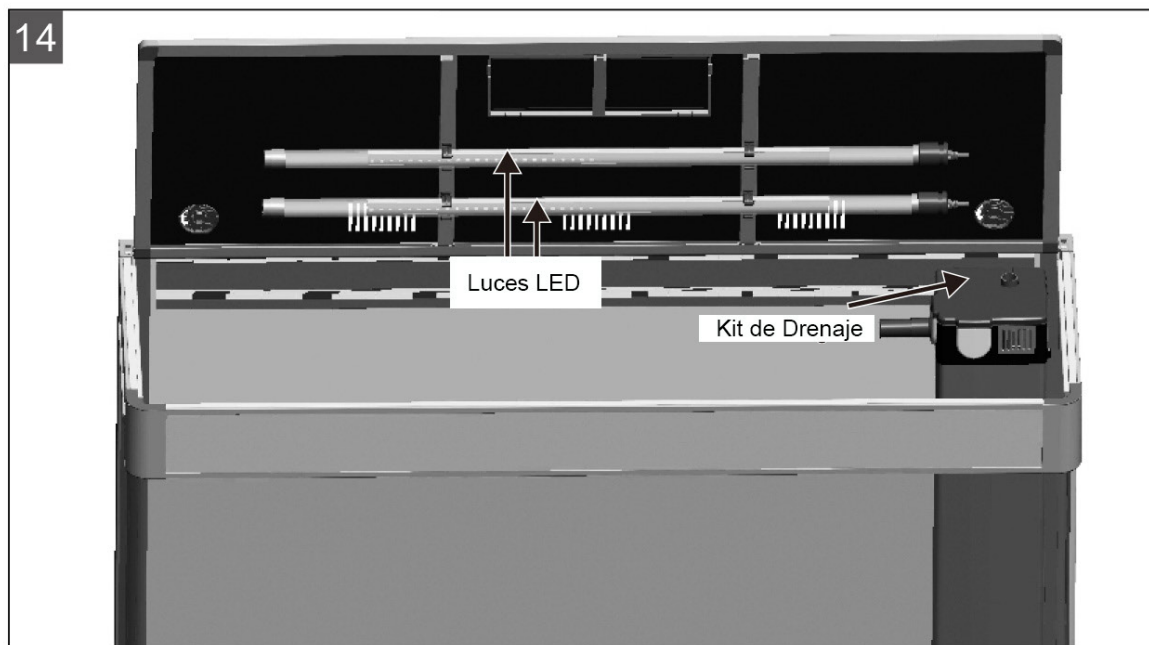
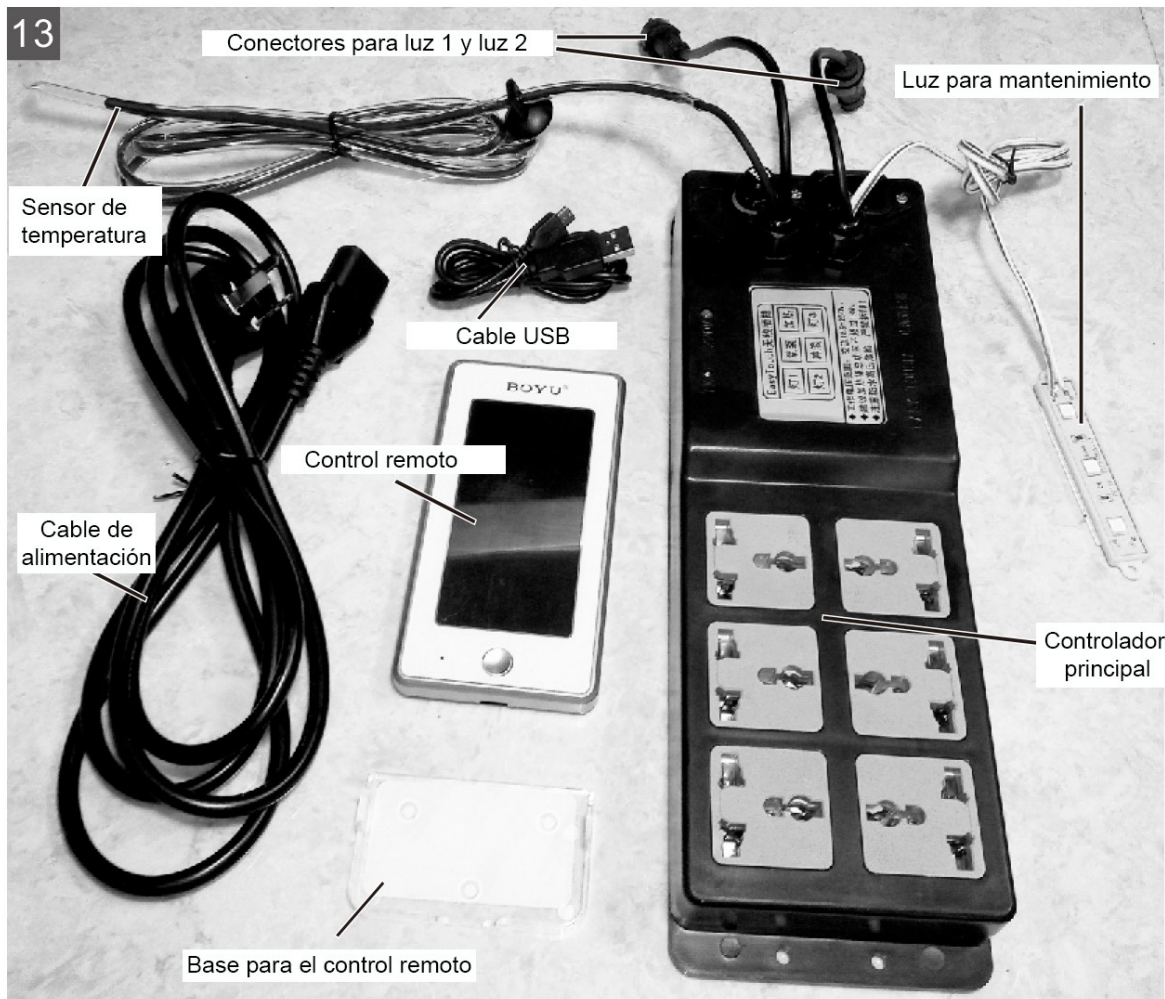

6. Instalación y operación del controlador:

1. El sistema de operación del acuario consta de: controlador principal (tablero con enchufes), cable de alimentación, control remoto, base para fijar el control remoto y cable USB (imagen 13). El controlador principal tiene 6 tomas de salida: Luz 1 (light 1), Luz 2 (light 2), Luz 3 (light 3), generador de olas (wave maker), bomba de aire (air pump) y calentador (heater), 2 enchufes DC, una sonda de temperatura y una lámpara para instalar dentro del gabinete que facilitará las labores de mantenimiento.
2. El controlador principal (tablero con enchufes) no debe sumergirse en el tanque de filtración y debe estar fuera del alcance de posibles salpicaduras.
3. Coloque la sonda de temperatura en el tanque de filtración (sumidero).
4. Para la instalación de la lámpara de mantenimiento: retire la película protectora del pegamento autoadhesivo de ambos extremos, limpie la superficie donde se va a colocar, ubique y presione firmemente durante unos segundos. Ponga en un lugar donde no interfiera con la operación del acuario y no tenga contacto con el agua.
5. Conecte las 2 terminales de portalámparas ubicadas en el lado superior del control principal o tablero, a las 2 terminales de las luces LED que vienen de la cubierta del acuario, conecte los 2 enchufes DC en el lado inferior del conector principal a los sockets o tomas marcadas como: Luz 1 y Luz 2, fije la conexión de estas terminales utilizando las tuercas de seguridad. Conecte la bomba de agua a la toma de "Wave Maker" al panel del controlador principal.
6. Cualquier bomba de aire y calentador se pueden conectar a los respectivos enchufes "air pump" y "heater" y en el enchufe "Light 3" se puede colocar una lámpara de esterilización de luz UVC u otro dispositivo de iluminación.
7. Cuando todas las conexiones estén realizadas y esté seguro que no haya errores, conecte el extremo D del controlador principal y enchúfelo a la toma de corriente eléctrica. La potencia máxima de salida del controlador es de 1000W. No se permite el uso de aparatos de mayor potencia en el panel del controlador principal.
8. Los botones en la pantalla LCD del control remoto son táctiles (ver imagen 18). Toque el "botón ON-OFF" para encender o apagar la pantalla.
 - **Precaución:** El control remoto se autoverifica en un segundo cuando se enciende. Por favor no cubras la pantalla durante la autoinspección para evitar fallos o desviaciones. Si reinicia el control remoto, el botón de encendiendo o pagando "ON-OFF" no funcionará durante la autoinspección o sincronización.
9. La toma de micro USB para cargar el control remosto está en la parte inferior del botón de encendido "ON/OFF" (imagen 16).



La toma MicroUSB está debajo del botón "ON/OFF" (imagen 16)

10. Para emparejar o sincronizar el controlador principal (tablero de enchufes) y el control remoto. El controlador principal y el control remoto ya se encuentran sincronizados cuando adquiere el acuario. Cuando el controlador principal recibe alimentación, pero el control remoto mantiene la autocomprobación o busca señal durante mucho tiempo y no logra conectarse, aparecerá un símbolo "X" en el display, el cual indica que el control remoto no coincide con el controlador. Para volver a sincronizar, desconecte el controlador principal de la alimentación eléctrica y presione el botón de SET del control remoto después de realizar una autocomprobación mostrará en el display la señal de "Time", Presione nuevamente "SET" o las funciones "+/-" para llegar al símbolo de sincronizar ("Pair") y luego presione "OK" para hacer coincidir. Enchufe el controlador principal a la corriente eléctrica y espere varios segundos para asegurarse que han quedado sincronizados.

- **Precaución:** Cuando el control remoto ha sido sincronizado pero debido a una operación incorrecta para ingresar en modo SET del código de sincronización, por favor reinicie el control remoto.

11. Configuración del reloj: Presione SET e ingrese a la función de "Time". Presione OK para comenzar a configurar. Puede utilizar el botón con las funciones +/- para ajustar la hora y presione OK para guardar la configuración.

12. Configuración del calentador: Presione SET e ingrese a la función de "Temperatura" (Temperature), presione OK para comenzar a configurar. Podrá usar las funciones: +/- para ajustar las escalas de temperatura (entre 10 °C y 35 °C) Presione OK para guardar su configuración.

13. Configuración del protector de pantalla (Screensaver): presione SET y seleccione: Screensaver (Protector de pantalla). Presione OK para comenzar a configurar. Los números del indicador de temperatura comenzarán a parpadear mostrando SET y usted podrá ajustar el brillo de los números utilizando las funciones +/- (escala entre 1-16, donde 1 es el más oscuro y 16 es el más brillante). Presione OK para guardar la configuración. En el estado de configuración de brillo de la pantalla, presione nuevamente SET para seleccionar Screensaver, y se mostrarán los números con el tiempo del protector de pantalla o auto apagado (por ejemplo, 8:20, "8" significa "minutos" y "20" significa "segundos". Usted puede utilizar las funciones +/- para ajustar la escala (escala entre 40 segundos y 500 segundos, 10 segundos como intervalo cada vez) Presione OK para guardar la configuración.
14. Todos los símbolos de los dispositivos en la pantalla permanecerán parpadearando cuando están en funcionamiento excepto el de "Heater" (calentador) el cual es controlado automáticamente por la función de temperatura (Temperature), los otros 5 dispositivos pueden ser controlados presionando el símbolo de encendido o apagado.
15. Controla la iluminación del gabinete: cuando está conectada la lámpara y no se esté realizando ninguna operación de configuración presione las funciones +/- para encender o apagar la luz y pueda iluminar dentro del gabinete. La lámpara se podrá apagar automáticamente en 30 segundos.
16. Carga del control remoto: La batería suministrada del control remoto se puede utilizar hasta por 3 meses en tiempo de espera (standby) y por 1 mes en uso. Cuando el nivel de carga sea bajo, usted puede alimentar la batería con un cargador con interfaz USB nominal DC5V/1A. (El cargador no es suministrado con el producto por el fabricante, solo el cable de conexión). Cuando el control remoto se está cargando la luz indicadora del display parpadea y la pantalla se apagará después de 10 segundos. La luz indicadora dejará de parpadear cuando el control, esté completamente cargado, desconecte el equipo del cargador y guárdelo.
17. Cuando sea necesario reemplazar el fusible del controlador (tablero de enchufes), por favor desconecte la alimentación y verifique que el fusible sea inferior a 10A.
18. Instalación de la base del control remoto: retire la protección de la película autoadhesiva en la parte posterior del controlador, limpie el área donde lo ubicará y péguelo presionando firmemente durante alguno segundos.

7. Después de instalar todas las piezas y comprobar que todo es correcto, usted puede comenzar a agregar agua al tanque. Asegúrese de que la llave de bola del kit de drenaje 1 está cerrada (Imagen 11-12. El agua fluirá hacia la entrada de desbordamiento y entrará al tanque de filtración a través del tubo 3. En esta etapa, es posible que necesite observar el nivel de agua del tanque del filtro y deje de agregar cuando el agua esté entre las marcas "máx." y "mín.".

Deje de agregar agua en caso de que encuentre alguna fuga de agua en el tanque del acuario, el sumidero o el kit de drenaje, asegúrese de que los problemas estén resueltos antes de agregar agua nuevamente.

8. Después de agregar agua, puede encender la bomba. Ajuste la válvula para que el caudal de agua equilibre la entrada y salida del agua, gire en sentido de las agujas del reloj para disminuir y en el sentido contrario a las agujas del reloj para aumentar el caudal. (Imagen 17).

La bomba de agua debe funcionar totalmente sumergida. No se puede utilizar durante mucho tiempo en seco (sin agua).

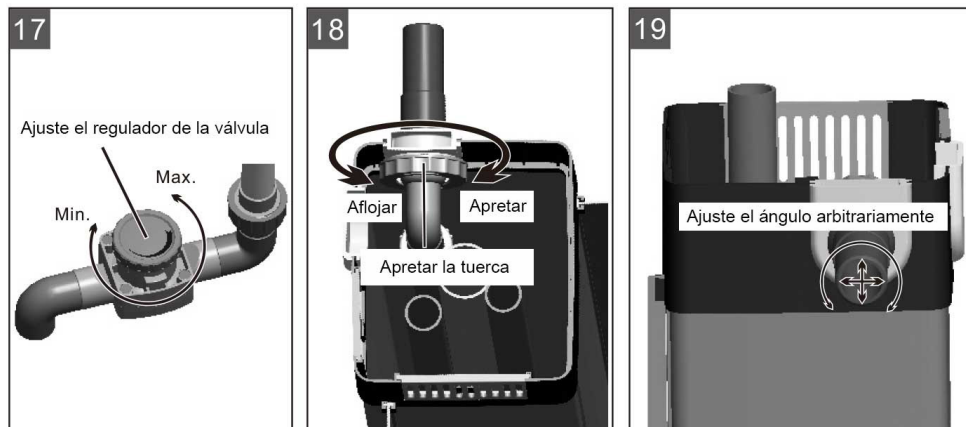

9. La orientación de la boquilla de salida se puede ajustar desenroscando en el sentido contrario a las agujas del reloj. (Imagen 17-19).

10. Para el primer uso o después de cualquier limpieza, mantenimiento o traslado. Inspeccione siempre para asegurarse de que el acuario esté en buenas condiciones y sin fugas.

11. Preste atención y asegúrese de que el nivel del agua esté entre los niveles máximo y mínimo, nivele en cualquier momento cuando coloque objetos como pueden ser materiales filtrantes, peces, plantas, arena, rocas o cualquier decoración en el tanque.

12. En el filtro puede colocar esponja filtrante, anillos cerámicos, carbones activos, biobolas u otros materiales de filtración.

13. Cambios y reposición de agua.

a) Haga cambios de agua con regularidad; en caso de que la calidad del agua esté en buenas condiciones solo necesita reemplazar 30% del volumen total de agua.

b) El nivel de agua puede disminuir debido a la evaporación del agua. Es posible que necesite agregar agua para mantener el volumen y ajustar el espumador de proteínas para que funcione correctamente.

c) Habrá desechos de peces, residuos de alimentos y otro tipo de suciedad acumulada en el fondo del acuario. Limpie el acuario con regularidad.

d) Habrá suciedad e impurezas acumuladas en los materiales filtrantes después de su uso regular. Limpie los materiales filtrantes por lo menos una vez al mes.

f) Para limpiar el acuario y si es necesario, podrá descargar el agua del tanque abriendo la válvula para ese fin. (Figura 6). Puede conectar una manguera a esta válvula hacia el drenaje de su casa o algún depósito para recuperación de agua.

g) Siempre desconecte su equipo antes de realizar tareas de limpieza o mantenimiento.

14. Cualquier falla eléctrica debe ser reparada por un profesional.

15. En caso de no utilizar el acuario durante un período prolongado, desconecte y guarde las piezas, drene el agua, retire la grava, las plantas, los peces. Limpie minuciosamente el acuario y manténgalo en buenas condiciones para un uso futuro

Solución de problemas:

En caso de que el acuario no funcione, intente solucionarlo mediante los siguientes pasos:

1. Si no sale agua del kit de drenaje, verifique el suministro eléctrico, si hay alguna mala conexión en el enchufe y si la bomba está funcionando correctamente.

2. Si el flujo de agua del kit de drenaje disminuye, verifique si el nivel de agua es demasiado bajo o si hay suciedad acumulada en el filtro, la bomba o las tuberías.

3. Habrá residuos de comida para peces y otra suciedad acumulada en el fondo del acuario. Limpie el acuario con regularidad.

4. En caso de que el control remoto no funcione, primero verifique que el control principal está conectado, si la batería del control remoto tiene poca carga o si la distancia al acuario es demasiado grande. Si es necesario, puede volver a sincronizar el control remoto y el control principal.

5. Cualquier falla eléctrica debe ser reparada por un profesional.

Terminos y Condiciones para garantía:

Para temas relacionados con la garantía del producto consulte la póliza adjunta a este manual.

