

Acuarios BOYU Serie DY y DY-A

DESCRIPCIÓN

Nano acuarios decorativos para escritorio.

BOYU®

Nanoacuario de escritorio de diseño moderno ideal para Bettas y otros peces pequeños. Utiliza una tecnología que aporta un gran paso en materia de seguridad, ya que mediante de inducción electromagnética suministra energía para accionar la iluminación LED del acuario y la bomba de su filtro integrado. El motor eléctrico está situado en la base del acuario fuera del recipiente, separando de este modo el agua y electricidad completamente. Está equipado con un sistema de filtración con cartucho extraíble de alta eficiencia y una coladera de seguridad. Este innovador sistema eléctrico no necesita adaptador de corriente, es muy silencioso y rinde una alta eficiencia energética con un bajo mantenimiento. Estos acuarios poseen una pequeña tapa de registro para alimentar a los peces. La serie DY incluye 3 modelos de acuarios con tapa transparente de 6 o 8 litros según el modelo, mientras que la serie DY-A se diferencia ligeramente en sus medidas y en que sus cubiertas superiores son de color negro.



Que incluye:

La Tapa:

Es desmontable y realizada en plástico de gran calidad. En los modelos DY es transparente, mientras que en los modelos DY-A es de color negro.

Iluminación:

Es de tipo LED y está integrada bajo la cubierta en la parte superior del módulo de filtración. Está compuesto por 4 chips led de alto brillo. Posee un interruptor bajo la tapa del filtro. Este sistema de iluminación cuenta con protección total a la humedad, y puede quedar sumergido en caso de ser necesario.

Sistema de filtración integral:

Esta línea viene equipada con un sistema de filtración integrado. Posee un cartucho filtrante extraíble, lavable e intercambiable, dotado de material filtrante químico, mecánico y biológico.

Medidas y características:

Modelo:	Capacidad: (litros)	Volt. /frec.: (V/Hz)	Consumo: (wh)	Caudal: (l/h)	Iluminación: tipo(wh)
DY-1	6	127/60	4	100	LED / 2
DY-2	8	127/60	4	100	LED / 2
DY-3	6	127/60	4	100	LED / 2
DY-1A	6	127/60	4	100	LED / 2
DY-2A	8	127/60	4	100	LED / 2
DY-3A	6	127/60	4	100	LED / 2

Modelo:	Medidas (l x a x h, mm)	Peso (g)	Medidas con embalaje (mm)	Peso con Embalaje (g)
DY-1	215 x 145 x 203	740	230 x 160 x 225	1.045
DY-2	236 x 236 x 204	970	250 x 245 x 225	1.330
DY-3	227 x 140 x 203	720	245 x 160 x 225	1.095
DY-1A	215 x 145 x 208	≈740	230 x 160 x 225	≈1.045
DY-2A	236 x 236 x 226	≈970	250 x 245 x 225	≈1.330
DY-3A	230 x 143 x 216	≈720	245 x 160 x 225	≈1.095

GARANTÍA:

INCLUSIONES:

- Este acuario BOYU cuenta con un período de garantía de 90 días naturales contra cualquier defecto de fabricación o desperfecto en todos sus componentes.
- Este período comenzará a partir de la adquisición del acuario, siendo validado únicamente por su correspondiente ticket de compra. Exija al establecimiento la entrega de su comprobante.

- Si detecta cualquier desperfecto o daño causado por defectos de los materiales o sus procesos de fabricación, deberá reportarlos a su proveedor en un período no superior a 3 días del incidente, mediante una foto y mostrarlos de forma directa a su proveedor. Las compensaciones aceptadas nunca superarán el valor comercial del acuario.
- La garantía en componentes eléctricos estará sujeta a una previa revisión por parte del proveedor para poder descartar fallas por un mal uso o por variaciones de voltaje.

EXCLUSIONES:

- Daños causados por inevitables desastres naturales.
- Cualquier daño causado por un uso, manipulación, instalación incorrecta o irresponsable de este acuario o de su gabinete opcional.
- Ser utilizado para un fin distinto al que fue diseñado, como su uso en exteriores o ser utilizarlo para contener otros objetos ajenos a la acuariofilia.
- Daños causados durante el transporte.
- Ser usado en exteriores.
- Los daños producidos por la omisión o realización incorrecta de los procedimientos de instalación y mantenimiento descritos en su manual de instrucciones.
- Los costos de transporte derivados del servicio de garantía, tanto los previos a su aprobación como los posteriores.
- La reparación de cualquier desperfecto o modificación realizada por cualquier persona no autorizada anulará de forma inmediata el período de garantía.
- Cualquier desperfecto en el sistema de iluminación, rotor o cualquier otro elemento consumible del acuario.
- Daños causados por conectarlo a una fuente de suministro eléctrico distinta a la descrita en su etiqueta y ficha técnica, así como aquellos daños que se produjeran por fallos en la calidad en dicho suministro.

PRECAUCIONES:

- Antes que nada, revise cualquier anomalía o desperfecto en el acuario y sus componentes para notificarlo a su proveedor para que puedan realizarse las pertinentes gestiones.
- Coloque el acuario sobre una superficie plana, estable y nivelada, con una robustez suficiente como para soportar 10-15 kg de peso. (el peso del acuario, del agua y de la posible decoración que use).
- Asegúrese de conectar los dispositivos eléctricos del acuario a un suministro de corriente adecuado a las características de voltaje y frecuencia descritas en la ficha técnica, en la etiqueta en el dorso de la tapa o en el embalaje original.
- Por seguridad, conecte el enchufe del acuario a un regulador de voltaje y a un multicontacto de buena calidad que cuente con conexión a tierra. Es muy recomendable el uso de un regulador de corriente para preservar la integridad de los componentes eléctricos de este acuario y evitar así posibles accidentes, especialmente en aquellos países donde el suministro eléctrico presente una calidad insuficiente.
- Aunque este tipo de acuarios manejan el suministro de energía mediante inducción electromagnética, tenga en cuenta que al manipular un acuario en funcionamiento y lleno de agua existe un riesgo potencial de sufrir accidentes por descarga eléctrica en caso de una avería en alguno de sus componentes. Antes de realizar cualquier labor de mantenimiento, instalación o limpieza que implique meter sus manos en el agua desconecte completamente el acuario de su suministro eléctrico.
- No trate de reparar usted mismo cualquier avería de tipo eléctrico. Póngase en contacto con personal calificado.
- Si el acuario no está en uso apáguelo y desconéctelo completamente del suministro de corriente. Para guardarlo límpielo y séquelo completamente.
- Si detecta alguna avería en el acuario o en alguno de sus componentes no trate de repararla usted mismo y acuda a su proveedor en busca de asesoramiento. la reparación o sustitución necesaria deberá realizarla exclusivamente personal calificado.

MANUAL DE INSTRUCCIONES:

Gracias por elegir un acuario BOYU. Contiene un sistema de filtración integrado con iluminación LED. Su sistema de iluminación está diseñado para cubrir las necesidades de los peces y plantas acuáticas de baja demanda lumínica. Este producto está sometido a un estricto sistema industrial de control de calidad, que controla los procesos de fabricación mediante un registro en nuestra carta de control. Con el fin de hacer un uso correcto, seguro y satisfactorio de este acuario, lea detenidamente este manual de instrucciones antes de usarlo para prevenir accidentes. Conserve este documento para futuras consultas. Si va a instalar un calentador (no incluido), verifique que la potencia sea la adecuada para la capacidad de agua del acuario, nunca permita que el calentador toque la superficie plástica del acuario para evitar que pueda dañarlo.

INSTALACIÓN:

Es posible que durante los procesos de fabricación o transporte hayan quedado algunos restos ajenos en el acuario que podrían perjudicar a la salud de los peces, plantas o invertebrados. Limpie a conciencia todo el acuario antes de usarlo con agua limpia y sin usar agentes químicos, con el fin de eliminar estos posibles residuos. Todos los componentes menos la parte inferior de la base del acuario y su cable eléctrico pueden ser mojados y sumergidos. Tenga esto en cuenta para realizar sus labores de mantenimiento. Coloque la coladera transparente en el cuerpo del filtro con la parte inferior plana orientada hacia la parte trasera del filtro. A continuación, coloque el filtro sobre su alojamiento en la base del recipiente del acuario.

Después conecte el recipiente a la base del acuario. Esta operación da acceso eléctrico al motor del filtro ubicado en la base del acuario. No lo conecte hasta no haber llenado el acuario por lo menos hasta 2/3 partes con agua.

ACCIONAMIENTO DEL SISTEMA DE ILUMINACIÓN:

El sistema de iluminación es de tipo LED y está integrado bajo la cubierta en la parte superior del módulo de filtración. Está compuesto por 4 chips led de alto brillo. Posee un interruptor bajo la tapa del filtro. Para accionarlo, levante la tapa y póngalo en posición "ON". Para apagar la iluminación accione la posición "OFF". Es normal que este sistema se encuentre sumergido bajo el agua. Este sistema es completamente sumergible. Y depende del suministro eléctrico proveniente de la base del acuario para funcionar.

ACCIONAMIENTO DEL SISTEMA DE FILTRACIÓN:

Este acuario está equipado con un sistema de filtración mediante un cartucho intercambiable de alta eficiencia y una coladera de seguridad para evitar que la grava del fondo pueda introducirse en la cavidad del rotor o dentro del filtro. Este filtro está integrado dentro del acuario. El motor eléctrico de la bomba de agua está situado en la base del acuario fuera del recipiente, separando de este modo el agua y electricidad completamente. Su innovador sistema eléctrico no necesita adaptador de corriente, es muy silencioso y aporta una alta eficiencia energética con un bajo mantenimiento. El filtro siempre se mantendrá funcionando mientras se encuentre enchufado al suministro eléctrico. Para apagarlo desenchúfelo, pero tenga en cuenta que el sistema de iluminación se quedará sin suministro eléctrico.

Una vez colocados todos los componentes del acuario en su lugar correspondiente, ubique el acuario en una ubicación apropiada. Coloque los elementos decorativos de su gusto, siempre que sean compatibles con los seres vivos que va a introducir después. A continuación, llene el acuario hasta 1 cm por debajo de su nivel máximo y conecte el enchufe. El filtro deberá comenzar a funcionar si está correctamente conectado. Observe su funcionamiento por unos minutos para verificar que todo funciona correctamente. Use un acondicionador de agua de buena calidad antes de introducir los primeros seres vivos en el acuario.

POSIBLES ERRORES Y PROBLEMAS:

- Si el filtro no funciona verifique que está bien conectado a la base del acuario, que la base del acuario esté enchufada y que el contacto cuenta con suministro eléctrico.
- Si el filtro emite un caudal muy bajo extraiga el cartucho filtrante y límpielo. Para ello observe las instrucciones que figuran en la página anterior.
- Si el sistema LED no funciona verifique que el interruptor se encuentra en su posición "ON" y que el filtro esté funcionando. Si no es así, repita los pasos descritos en el punto anterior.
- Para otros problemas póngase en contacto con personal calificado para resolver posibles averías eléctricas.

MANTENIMIENTO:

LIMPIEZA DEL ACUARIO Y EL FILTRO

- Antes de comenzar el trabajo de limpieza o mantenimiento apague y desconecte el acuario del suministro eléctrico.
- Si el acuario cuenta con un calentador también debe desconectarlo en este momento. (el calentador no se suministra con el acuario).
- Para limpiar todas las superficies del acuario use un paño o esponja no abrasiva para evitar producir ralladuras.
- Use agua limpia y asegúrese de no añadir agentes limpiadores durante la limpieza.
- Para limpiar el cartucho de filtración desconecte el acuario, levante la tapa del filtro y extráigalo. Coloque de nuevo el cartucho en su posición correcta y conecte de nuevo el enchufe del acuario.
- Después de terminar las labores de limpieza y mantenimiento vuelva a cerrar la cubierta del filtro y verifique que todos los componentes estén correctamente colocados. A continuación, rellene el acuario con el agua nueva que necesite y conecte la base al suministro eléctrico. Vigile durante algunos minutos el correcto funcionamiento del acuario en general y revise que no se hayan producido fugas de agua.
- El agua proveniente de la red de suministro viene clorada para mantener su potabilidad. Debido a ello, este tipo de agua es muy peligrosa para sus peces. Use siempre un acondicionador de buena calidad para tratar el agua de la red.



Nota: La información e imágenes mostradas en este sitio pueden ser modificadas sin previo aviso debido al continuo mejoramiento técnico de los productos por parte de los fabricantes.

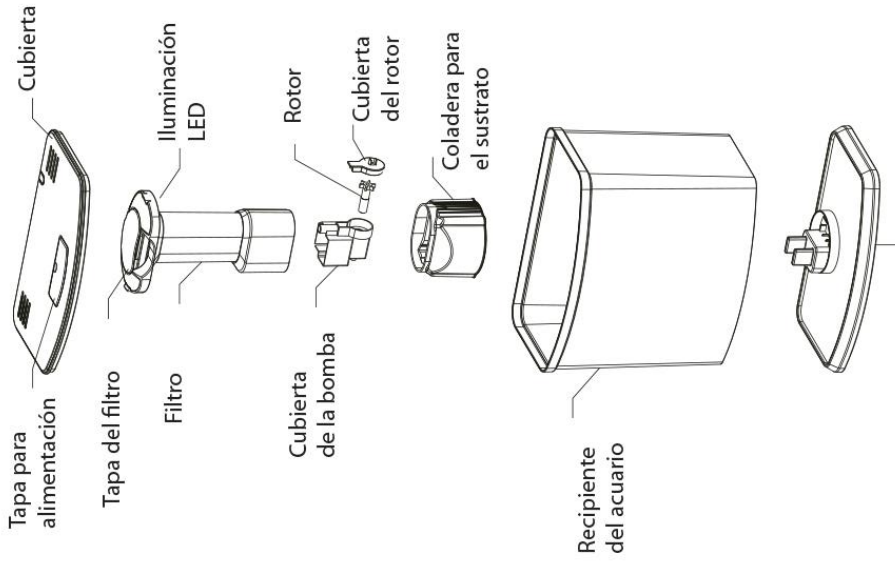

Base con motor externo
conectado a la corriente

DY-3 DY--3A

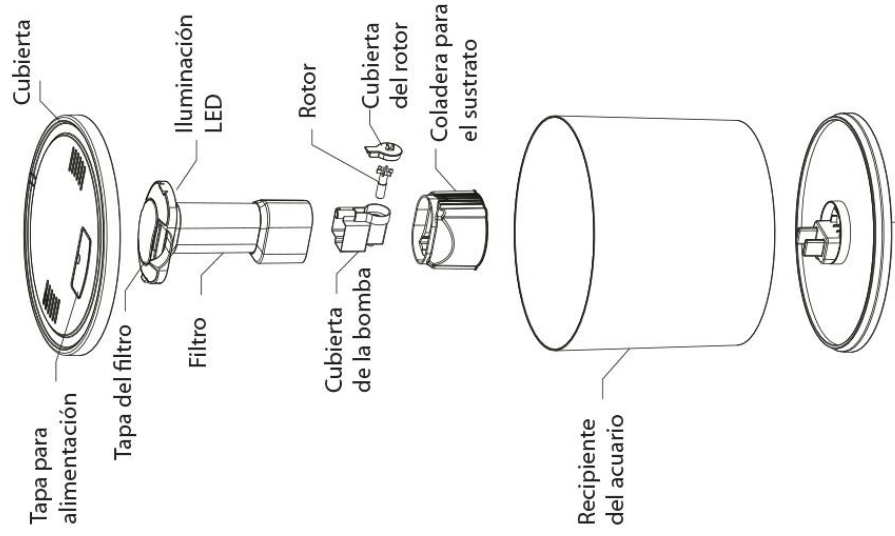

Base con motor externo
conectado a la corriente

DY-2 DY--2A

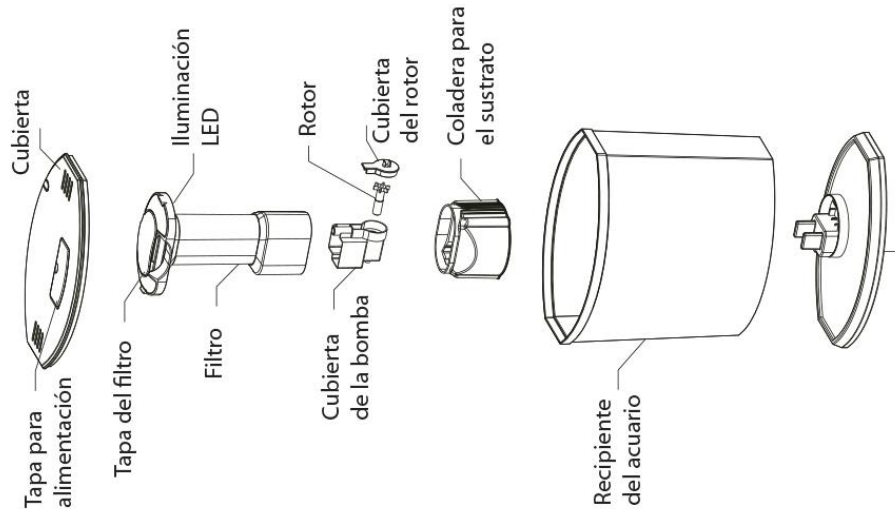

Base con motor externo
conectado a la corriente

DY-1 DY--1A